

## Enfilage de la machine

Assurez-vous que le pied-de-biche est relevé et que l'aiguille est en position haute.

1. Placez une bobine de fil sur la broche porte-bobine et posez un porte-bobine de taille appropriée.

*Remarque : tenez le fil des deux mains pour éviter qu'il ne se détende pendant l'enfilage. Ceci permettra de garantir que le fil est bien positionné dans le chemin d'enfilage.*

2. Tirez le fil à travers le guide-fil de l'avant vers l'arrière (A). Veillez à ce que le fil s'enclenche bien. Tirez ensuite le fil sous le guide-fil du bobineur de canette (B) sur le disque de pré-tension (C).
3. Faites descendre le fil dans la fente d'enfilage de droite, puis faites-le remonter dans la fente d'enfilage de gauche.
4. Amenez le fil de la droite dans le releveur de fil (D) et vers le bas dans la fente d'enfilage gauche vers le guide-fil d'aiguille (E).
5. Enfilez l'aiguille.

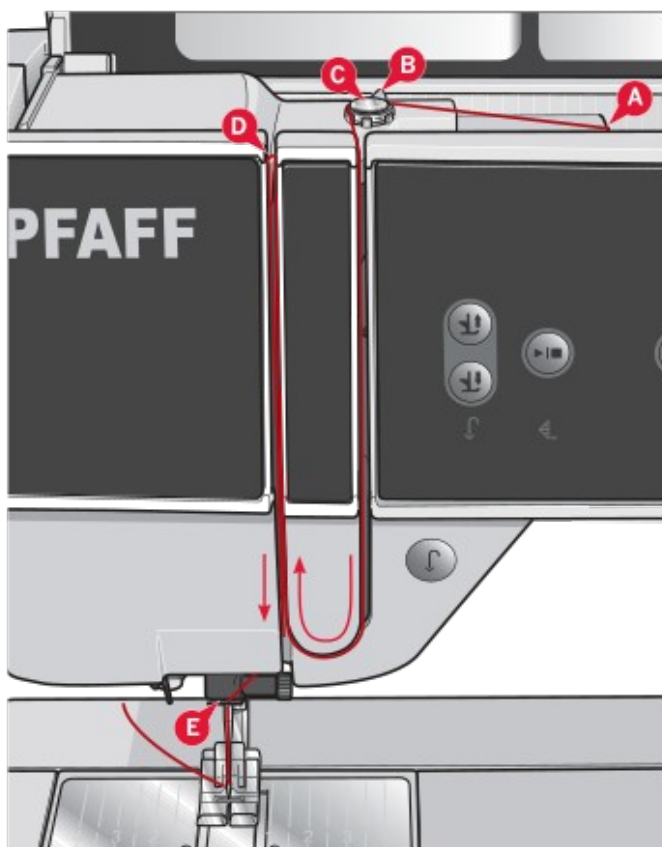

## Enfile-aiguille

L'enfile-aiguille vous permet d'enfiler l'aiguille automatiquement. L'aiguille doit être en position haute pour utiliser l'enfile-aiguille intégré. Nous vous recommandons également d'abaisser le pied-de-biche.

1. Utilisez la poignée pour tirer l'enfile-aiguille jusqu'en bas. Le petit crochet (G) pivote alors à travers le chas de l'aiguille.
2. Placez le fil par l'arrière au-dessus du crochet (F) et sous le crochet de fil (G).
3. Laissez l'enfile-aiguille basculer doucement vers l'arrière. Le crochet tire le fil à travers le chas de l'aiguille et forme une boucle derrière l'aiguille. Tirez la boucle du fil vers l'extérieur derrière l'aiguille.

*Remarque : l'enfile-aiguille est conçu pour être utilisé avec des aiguilles de taille 70-120. Vous ne pouvez pas utiliser l'enfile-aiguille pour les aiguilles de taille 60 ou moins, ni avec l'aiguille lancéolée, l'aiguille double ou l'aiguille triple. Certains accessoires en option exigent un enfilage manuel de l'aiguille.*

Lorsque vous enfiler l'aiguille manuellement, assurez-vous que l'aiguille est enfilée de l'avant vers l'arrière. La plaque à glissière peut être utilisée comme loupe.

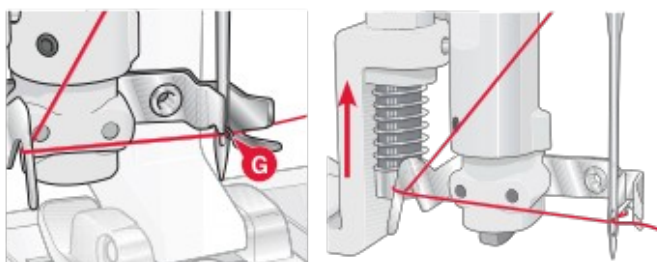
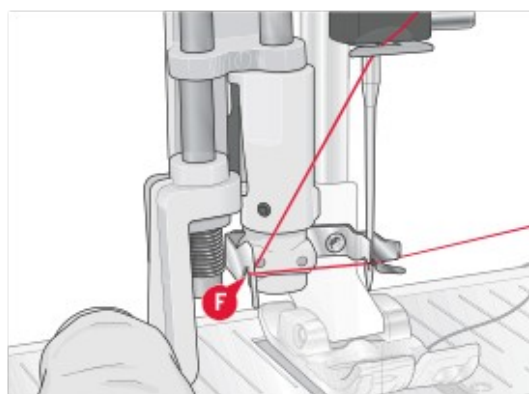
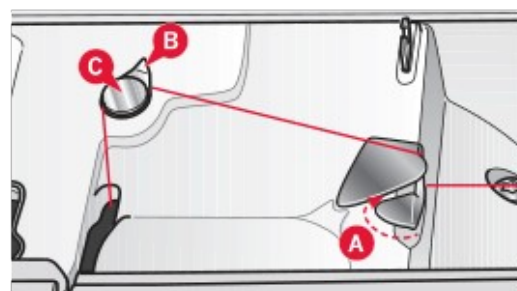

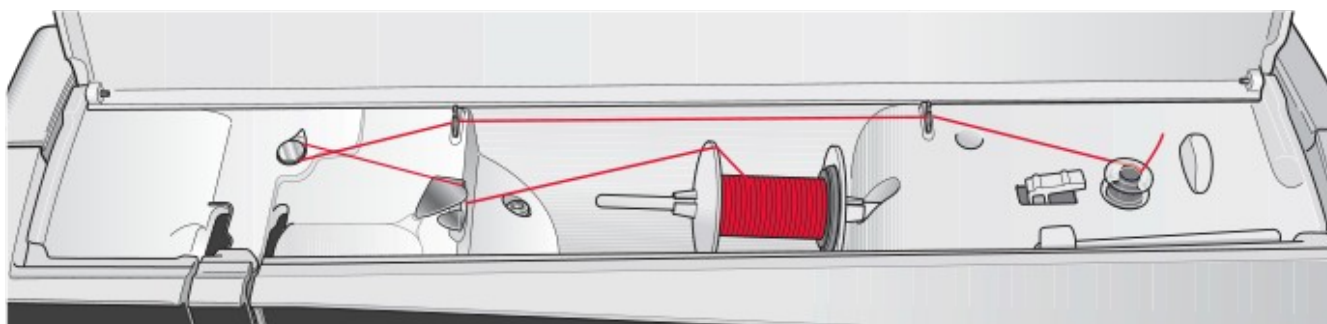

## Bobinage de canette

### Bobinage en position horizontale

1. Placez une canette vide sur l'axe du bobineur avec le logo vers le haut. Utilisez uniquement les canettes PFAFF® approuvées pour ce modèle.
2. Placez la bobine de fil sur la broche porte-bobine en position horizontale. Poussez fermement un porte-bobine contre la bobine.
3. Placez le fil dans le guide-fil (A) de l'avant vers l'arrière. Tirez le fil dans le sens inverse des aiguilles d'une montre au-dessus du guide-fil du bobineur de canette (B), puis à travers les guide-fils de canette (C) à l'arrière.

*Remarque : veillez à ce que le fil soit fermement tiré à l'intérieur du dispositif de pré-tension pour obtenir une tension de fil adéquate.*

4. Passez le fil à travers la fente de la canette (D), de l'intérieur vers l'extérieur.
5. Poussez le levier du bobineur de canette vers la canette à bobiner. Une fenêtre contextuelle s'affiche à l'écran. Pour régler la vitesse de bobinage, utilisez le curseur dans la fenêtre contextuelle. Arrêtez et commencez le bobinage de canette avec les icônes dans la fenêtre contextuelle. Tenez fermement le bout du fil quand vous commencez à bobiner.

Lorsque la canette est pleine, le levier du bobineur de canette se remet en arrière et le bobinage s'arrête automatiquement. La fenêtre contextuelle se ferme. Retirez la canette et coupez le fil à l'aide du coupe-fil. Coupez le bout de fil libre près de la canette.

### Bobinage lorsque la machine est enfilée

Assurez-vous que le pied-de-biche et l'aiguille sont en position haute. Pour éviter de tordre l'aiguille, retirez le fil de l'aiguille.

Amenez le fil vers le haut depuis le guide-fil d'aiguille (E) jusque dans la fente d'enfilage gauche et à travers les guide-fils de canette (C). Ensuite, suivez les étapes 4 et 5 ci-dessus.

